

地域公共交通確保維持改善事業・事業評価（生活交通確保維持改善計画に基づく事業）

別添 1

平成 年 月 日

協議会名：下関市地域公共交通会議

評価対象事業名：地域内フィーダー系統確保維持費国庫補助金

補助対象事業者等	事業概要	前回（又は類似事業）の事業評価結果の反映状況	事業実施の適切性	目標・効果達成状況	事業の今後の改善点（特記事項を含む）
下関市（豊田） 空路子線	豊田総合支所 ～ 上空路子	生活バスのワンコイン(100円)化に係るチラシを作成し、自治会を通じて回覧を行った。また、地域の敬老会の会場にてワンコイン(100円)化について説明し利用促進を図った。	A 計画どおり事業は適切に実施された。	B (豊田全4路線) 目標利用者数 2,400人/年 実績利用者数 1,985人/年 目標達成率 82.7% 利用者が減少し、目標は達成できなかった。 しかし使用料100円化を実施したH30年4月～9月の利用者数のみを比較した場合、15.5%の増加となっている。	自治会へのチラシ回覧やイベント時のPR活動を行う。また、アンケート調査結果に基づき、利用しやすい運行ダイヤ等について検討を行う。
下関市（豊田） 一の俣線	豊田総合支所 ～ 佐野		A 計画どおり事業は適切に実施された。		
下関市（豊田） 今出線	豊田総合支所 ～ 地吉		A 計画どおり事業は適切に実施された。		
下関市（豊田） 一の瀬線	豊田総合支所 ～ 中の瀬		A 計画どおり事業は適切に実施された。		
下関市（菊川） 縦ノ木・保木線	バスターミナル ～ 縦ノ木	アンケート調査結果及びJRや路線バスのダイヤ改正を考慮し、生活バスのダイヤ改正を行った。 自治会を通じてチラシ及び時刻表を配布した。また、イベント（文化産業祭）開催時にバス教室を実施し、新たな利用者の確保に努めた。	A 計画どおり事業は適切に実施された。	B (菊川全7路線) 目標利用者数 14,450人/年 実績利用者数 13,459人/年 目標達成率 93.1% 利用者が減少し、目標は達成できなかった。 しかし使用料100円化を実施したH30年4月～9月の利用者数のみを比較した場合、3.2%の増加となっている。	自治会へチラシの各戸配布、イベント時に啓蒙活動を行い、更なる利用促進を行う。また、アンケート調査結果に基づき、利用しやすい運行について検討する。
人丸タクシー(株) 粟野・滝部線	油タンク前 ～ ももせ滝部診療所	11月と2月にコミュニティタクシー運行委員会を開催したほか、地元粟野地区の自治会長と協力し各戸訪問し利用促進に努めた。	C 事業が計画に位置づけられたとおりに実施されなかった	C 各戸訪問やチラシの配布等利用促進に積極的取り組み、半年で目標の半分である160名の利用者を達成。しかし収支状況の悪化に伴う自治会からの協賛金充当額が増加する等、継続について地域住民から理解が得られず、H30年5月末をもって廃止となった。	

《 評価基準 》

事業実施の適切性：

生活交通確保維持改善計画に基づく事業が適切に実施されたかを、A,B,Cの3段階で評価する。
計画どおり実施されなかった場合には、理由等を明らかにする。

- A：事業が計画に位置づけられたとおり、適切に実施された
- B：事業が計画に位置づけられたとおりに実施されていない点があった
- C：事業が計画に位置づけられたとおりに実施されなかった

平成30年度下関市生活バス5路線については、全ての路線で計画通り適切に実施されたため
「A」判定とした。

粟野・滝部線デマンド交通については、継続ができず、計画期間途中にて廃止となったため
「C」判定とした。

目標・効果達成状況：

生活交通確保維持改善計画に位置付けられた定量的な目標・効果が達成されたかを、
設定した目標ごとに「A、B、C」の3段階で評価する。

目標・効果が達成できなかった場合には、理由等を分析の上明らかにする。

- A：事業が計画に位置付けられた目標を達成した
- B：事業が計画に位置付けられた目標を達成できていない点があった
- C：事業が計画に位置付けられた目標を達成できなかった

平成30年度の事業について

目標値を達成した路線は「A」判定とした。

・・・該当無し。

目標値の7割を達成した路線は「B」判定とした。

・・・豊田地域、菊川地域路線

目標値の7割を達成できなかった路線は「C」判定とした。

・・・粟野・滝部線

事業実施と生活交通確保維持改善計画との関連について

平成 年 月 日

協議会名：	下関市地域公共交通会議
評価対象事業名：	地域内フィーダー系統確保維持費国庫補助金
地域の交通の目指す姿 (事業実施の目的・必要性)	<p>合併前の菊川、豊田、豊浦、豊北町地域においては、住民の移動手段を確保するためそれぞれ生活バスが運行されていたが、地域によって運行の様態等様々であったため、合併協議において新たな制度の構築がされ、4町地域のバス交通の制度について見直しを行い、サービス水準を統一し、地域間における公平性を図るとともに、地域の状況にあった移動手段を確保するため、平成20年度に「下関市地域交通総合連携計画」を策定した。</p> <p>この基本方針に基づき、各地域内での整備方針を定めるとともに、平成21年度、「地域公共交通活性化・再生総合事業」の支援を受け、実証運行を経て、平成22年4月から本格運行を実施した。</p> <p>平成30年3月には下関市総合交通戦略（下関市地域公共交通網形成計画）を策定し、今後も継続的な公共交通を維持・確保するために地域公共交通確保維持事業を活用し、住民の生活交通手段を存続させていく必要がある。</p>

平成30年度 地域公共交通確保維持改善事業 事業評価 下関市地域公共交通会議 生活交通確保維持改善計画(地域内フィーダー系統)の概要

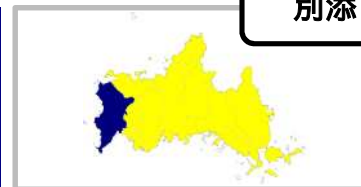

下関市の概要

- ・平成17年2月に1市4町が合併
- ・人口 26万4千人(平成30年12月現在)
- ・面積 715.89平方キロメートル
平成27年国勢調査

下関市地域公共交通会議の構成員 下関市連合自治会 サンデン交通(株)
ブルーライン交通(株) 山口県タクシー協会 西日本旅客鉄道(株)
交通労連山口県支部 中国運輸局山口運輸支局 下関商工会議所
下関警察署 山口県下関土木建築事務所 下関市社会福祉協議会
下関市立大学 山口河川国道事務所 下関市(都市整備部・建設部・港湾局)

概 要

下関市は、平成17年に旧下関市と旧菊川町、旧豊田町、旧豊浦町、旧豊北町の1市4町が合併し、広い市域を持つ事となった。合併前の4町地域では、住民の移動手段としてそれぞれの態様で生活バスが運行されていたが、合併後においてサービス水準の統一と地域間における公平性のため、制度の見直しを行い、日常生活に必要な地域内移動及び広域移動を担う鉄道や幹線バスへの接続手段確保等、方手法の検討と構築を行って来た。

こうした地域内の移動や、広域の交通機関などへ持続可能な地域内交通を確保・維持する取組みとして地域内フィーダー系統確保維持計画を策定し運行を行っている。

協議会の主な取り組み

- ・ 交通空白地域におけるフィーダー交通の導入
- ・ 「下関市総合交通戦略」進捗管理
- ・ 公共交通利用促進

協議会における検討

- ・ 第17回(平成30年4月23日)
粟野地区コミュニティタクシーについて
- ・ 第18回(平成30年6月25日)
平成29年度生活バス等の運行状況について
地域内フィーダー系統確保維持計画について
- ・ 第19回(平成30年7月10日)
下関市地域公共交通会議の新委員就任に伴う新会長・副会長の選任について
- ・ 第20回(平成30年9月5日)
下関市・山口宇部空港直行乗合タクシー事業計画(案)について
- ・ 第21回(平成31年1月10日)
地域公共交通確保維持改善事業に関する事業評価について
下関市総合交通戦略進捗状況について

下関市地域公共交通会議 事業の評価

定量的な目標・効果

豊田・菊川地域（目標）：利用者数 豊田地域合計2,400人/年 菊川地域合計14,450人/年
（効果）生活バスを維持することで、買物や通院など各地域内における生活のための移動手段が確保され、高齢者等の外出促進が図られると共に、幹線系統に接続することで広域移動の機会についても確保される。

粟野地域（目標）：利用者数 320人/年
（効果）乗合タクシーを維持することで、高齢者の外出促進や買物などの日常生活に必要な移動手段が確保でき、住民の安全・安心を図るとともに、鉄道駅への接続による広域移動など、地域活性化に繋がる。

昨年度の自己評価に対するフォローアップ

豊田：生活バスワコイン(100円)化に係るチラシを作成・回覧。地域の敬老会の会場にてワコイン化についての説明を実施し利用促進に努めた。

菊川：アンケート結果及びJRや路線バスのダイヤ改正を考慮し、生活バスのダイヤ改正を行った。自治会を通じてチラシ及び時刻表を配布。新たな利用者の確保に努めた。

豊北(粟野・滝部)：11月と2月にコミュニティタクシー運行委員会を開催。粟野地区の自治会長と協力し各戸訪問し利用促進に努めた。

実施した利用促進策

豊田：チラシの作成・回覧により利用促進を図った。また、地域のイベントにてPRを行った。

菊川：更なる利用者促進のため、自治会を通じてチラシ及び時刻表を配布した。また、イベント時にバス教室を開催し、新規利用者の確保に努めた。

豊北(粟野・滝部線)：コミュニティタクシー運行委員会を開催。地域内各戸訪問による制度説明等を実施。

昨年度の運輸局二次評価に対するフォローアップ

・イベント等でも積極的にバスの周知に努める等、住民への啓蒙活動に努めた。又、収支率など現状がわかるようなチラシを作成し、今の厳しい状況を発信する等、利用促進と収支率の改善に取り組んだ。

・平成30年3月に、網形成計画策定。持続可能な交通ネットワークの構築に向けて具体策の検討を進めている。

地域住民の意見の反映

全域：地域住民の要望等を把握するため、生活バス路線沿線自治体にアンケートを実施。

豊田：アンケート調査結果に基づき改善等を検討。

菊川：職員が直接バスに乗り、利用状況等を確認。利用者に直接聞き取りを行い、改善等を検討。

豊北(粟野・滝部線)：11月、2月、5月、8月の合計4回コミュニティタクシー運行委員会を開催し、新規利用者の獲得についての情報収集を実施。

下関市地域公共交通会議 事業の評価

事業実施の適切性

豊田 空路子線：計画どおり事業は適切に実施された。
一の俣線：計画どおり事業は適切に実施された。
今出線：計画どおり事業は適切に実施された。
一の瀬線：計画どおり事業は適切に実施された。

菊川 縦ノ木・保木線：計画どおり事業は適切に実施された。

豊北 栗野・滝部線：地域の実状により継続が困難となったため
H30年5月31日より廃止。

目標・効果達成状況

豊田
H29年度利用者数：2,113人/年
H30年度目標利用者数：2,400人/年
H30年度実績：1,985人/年
目標を達成できず、利用者は減少している。
ただし、使用料100円化を実施した、H30年4月～9月の
利用者数は半年で1,137人であり、昨年度4月～9月利用者数の
984人と比較すると、15.5%の増加となった。

菊川(全体)
H29年度利用者数：13,918人/年
H30年度目標利用者数：14,450人/年 H30年度実績：13,459人/年
目標を達成できず、利用者は減少している。
ただし、使用料100円化を実施した、H30年4月～9月の利用者数は
半年で6,985人であり、昨年度4月～9月利用者数の6,766人と比較すると
3.2%の増加となった。

豊北
収支状況の悪化に伴う自治会からの協賛金充当に対し、地域住民から理解
が得られず、不要の声が多数であったため、廃止となった。
H29年10～H30年3月利用者数 160人

事業の今後の改善点

全域
・生活バス全路線1乗車ワンコイン(100円)化を継続。
・利用者数等運行データを整理し、改善策を検討。

豊田
空路子線・一の俣線・今出線・一の瀬線：
自治会へのチラシ回覧やイベント時のPR活動を行う。また、アンケ
ート調査結果に基づき、利用しやすい運行ダイヤ等について検討を
行う。

菊川
縦ノ木・保木線：
自治会へチラシの各戸配布、イベント時に啓蒙活動を行い、更なる
利用促進を行う。また、利用しやすい運行について検討する。

交通体系図 別紙

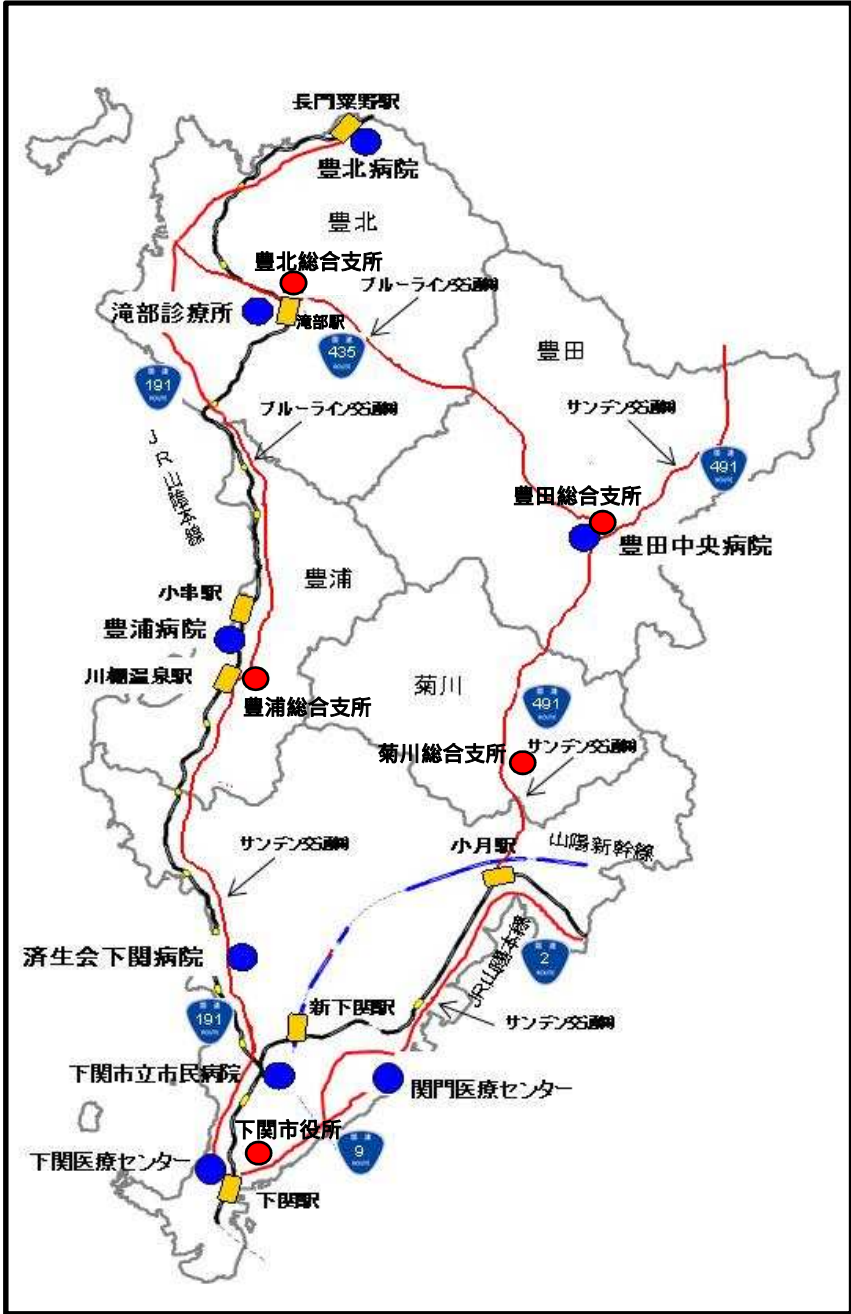
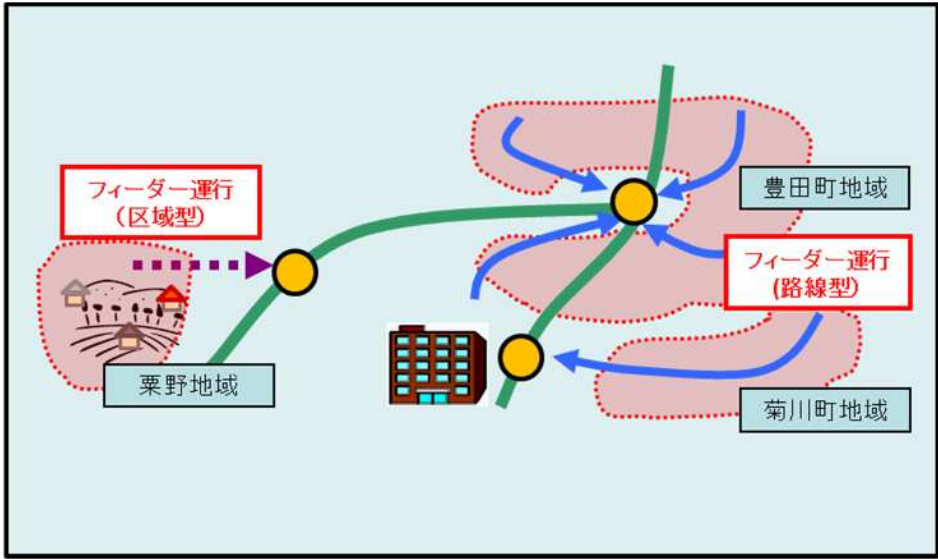

運行系統図 別紙

市町村運営有償輸送 (下関市生活バス)

系統名 (豊田地域) 空路子線、一の俣線、今出線、一の瀬線、(菊川地域) 縦ノ木・保木線

運行日 月曜日から土曜日

便数 空路子線、一の俣線、今出線、一の瀬線・・・3回 縦ノ木・保木線・・・4回

運賃 空路子線、一の俣線、今出線(200円～700円) 一の瀬線(200円～500円) 縦ノ木・保木線(200円～600円)
平成30年4月より、全路線一乗車100円

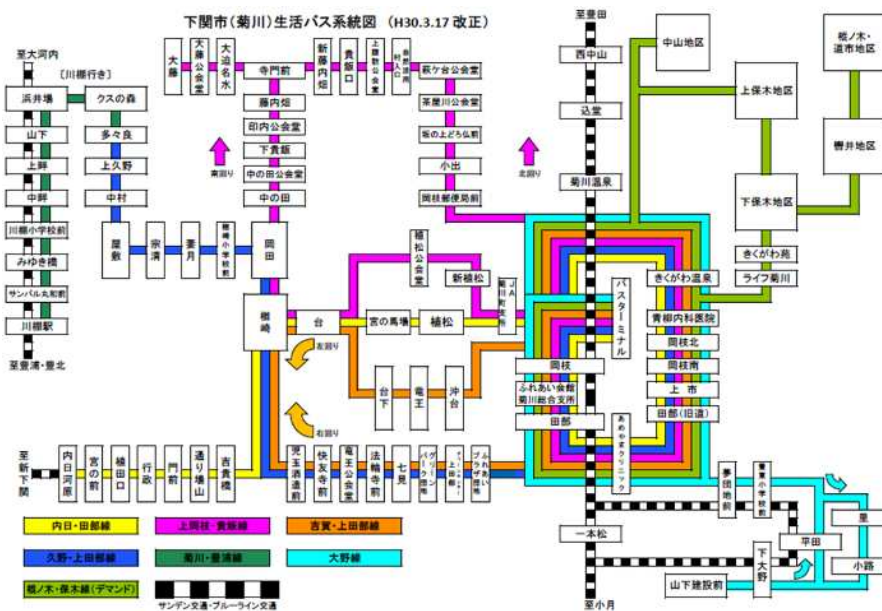
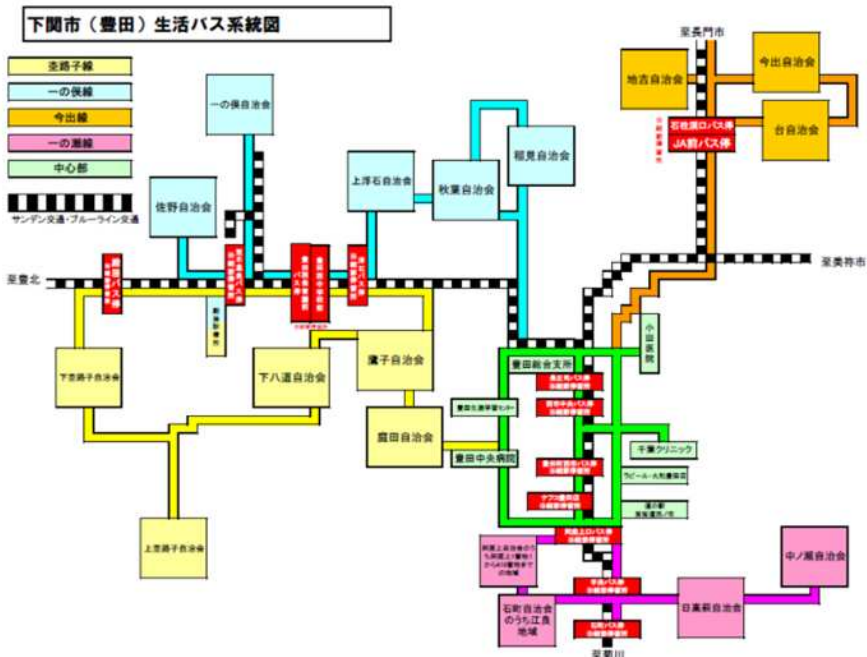

運行系統図 別紙

区域デマンド型	H30年5月末 廃止
系統名	栗野・滝部線
運行日	月・水・金
便数	栗野・滝部線・・・4回
運賃	栗野・滝部線(500円)

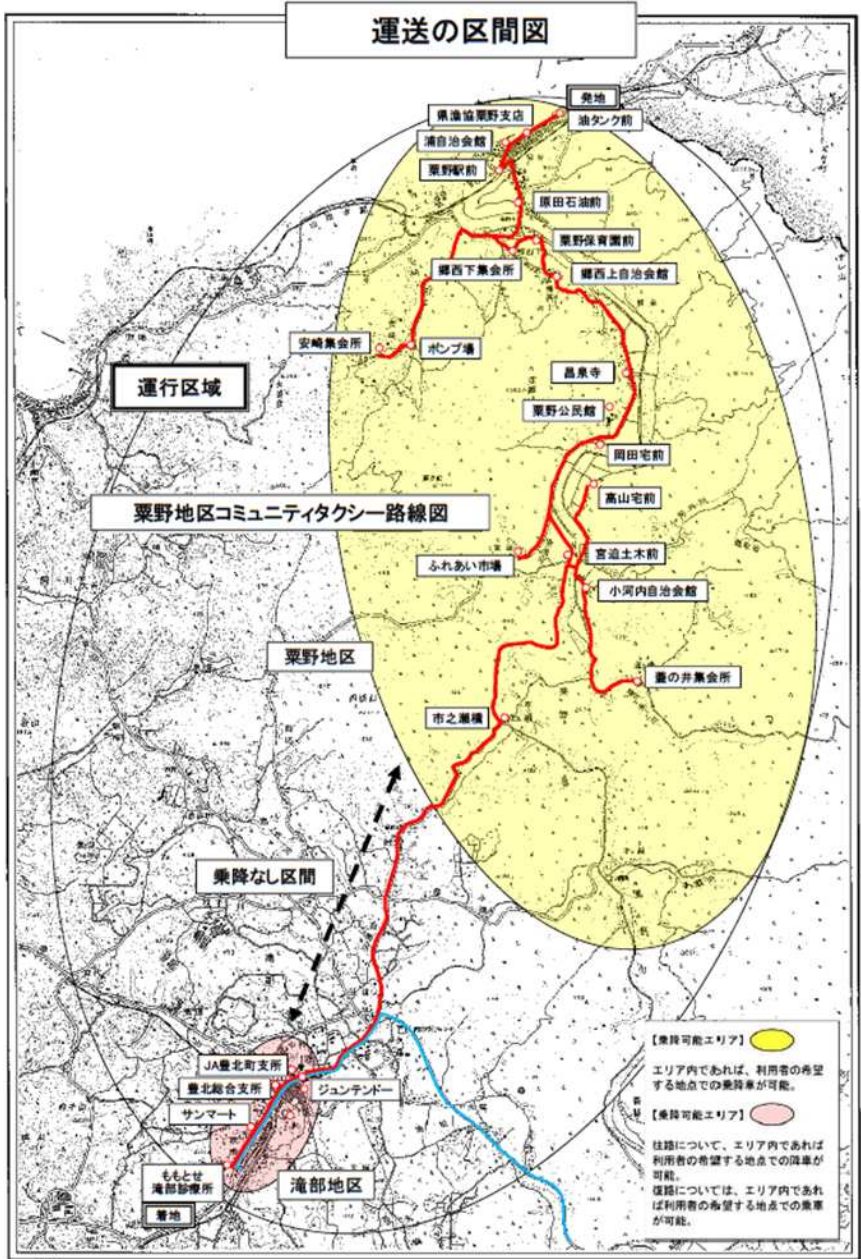

【 利用者数の推移 年度の区切りは、10月～9月 】

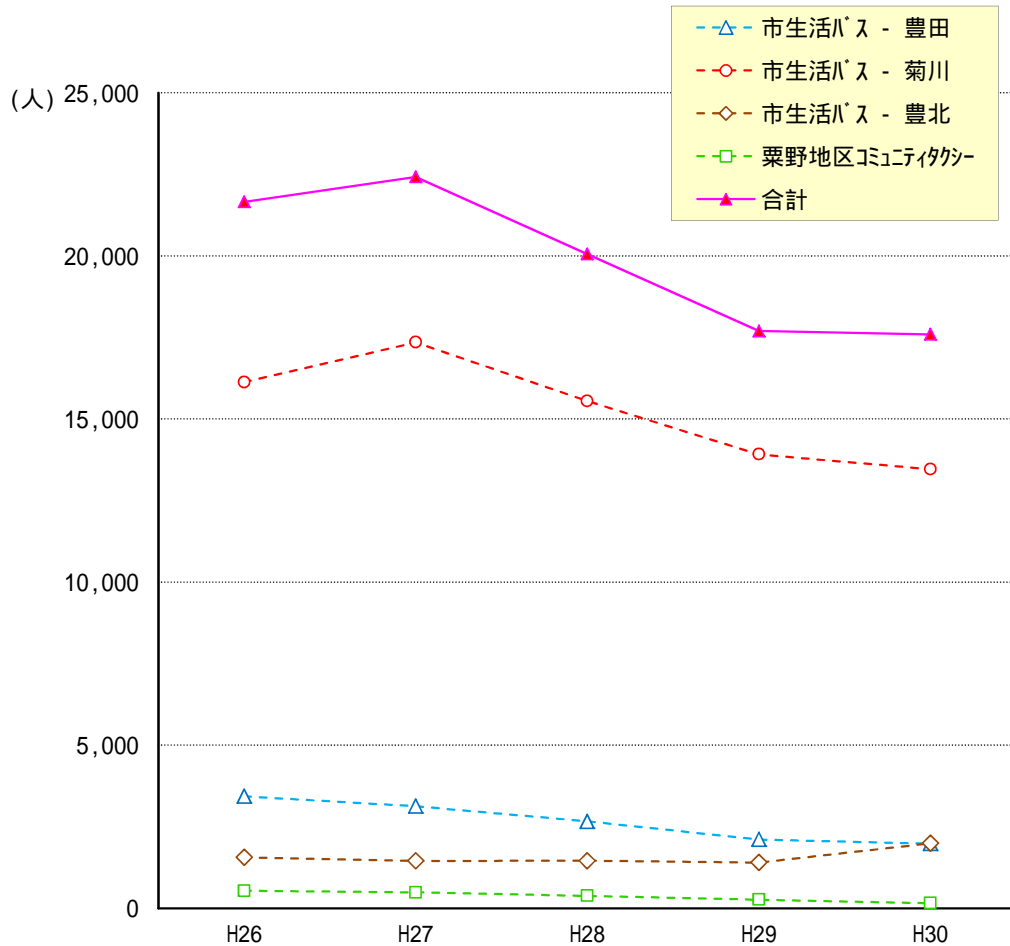

(人)	H25.10～H26.9	H26.10～H27.9	H27.10～H28.9	H28.10～H29.9	H29.10～H30.9
市生活バス - 豊田	3,434	3,133	2,667	2,113	1,985
市生活バス - 菊川	16,128	17,352	15,549	13,918	13,459
市生活バス - 豊北	1,562	1,453	1,458	1,404	1,993
栗野地区コミュニティタクシー	535	486	384	267	160
合計	21,659	22,424	20,058	17,702	17,597

栗野地区コミュニティタクシーは、H30.5末にて廃止。

【 H29年度：H30年度 生活バスワンコイン（100円化）後の利用実績比較 】

H29	利用者数	4月	5月	6月	7月	8月	9月	計
	菊川	1,061人	1,172人	1,271人	1,186人	1,059人	1,017人	6,766人
豊田	163人	151人	157人	163人	176人	174人	984人	
豊北	96人	138人	139人	135人	141人	140人	789人	
計	1,320人	1,461人	1,567人	1,484人	1,376人	1,331人	8,539人	

H30	利用者数	4月	5月	6月	7月	8月	9月	計
	菊川	1,197人	1,287人	1,262人	1,156人	969人	1,114人	6,985人
豊田	187人	178人	223人	164人	207人	178人	1,137人	
豊北	170人	157人	191人	207人	262人	196人	1,183人	
計	1,554人	1,622人	1,676人	1,527人	1,438人	1,488人	9,305人	

増加率(全体)	4月	5月	6月	7月	8月	9月	計
	117.7%	111.0%	107.0%	102.9%	104.5%	111.8%	109.0%

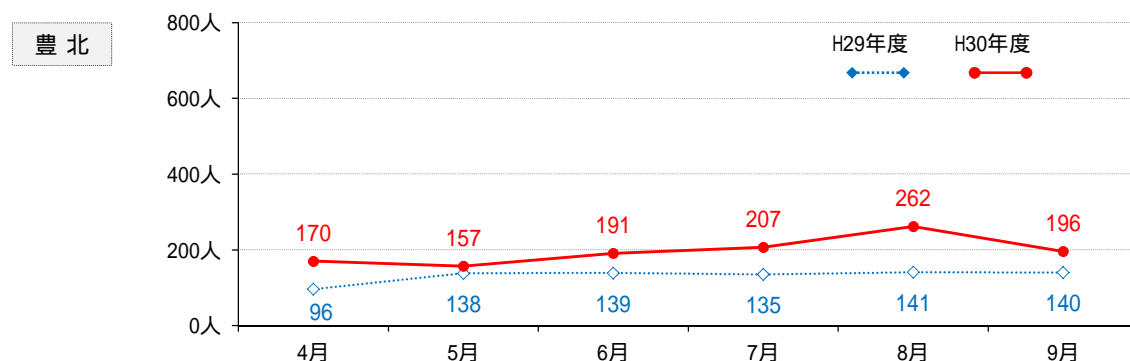
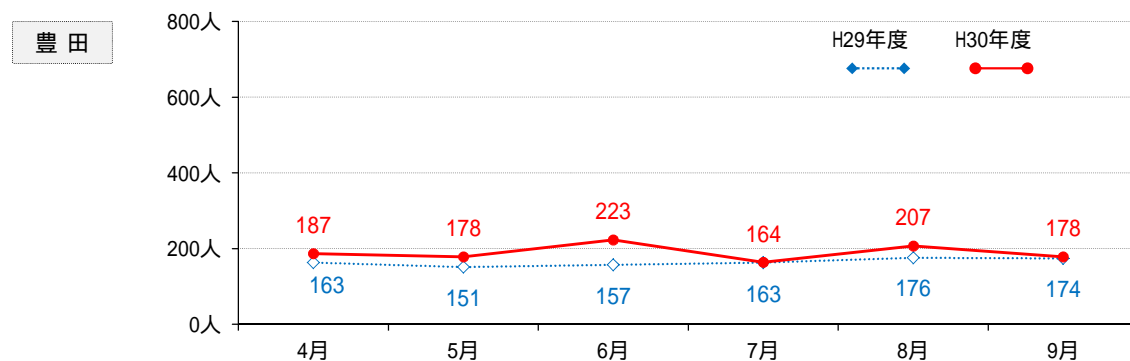
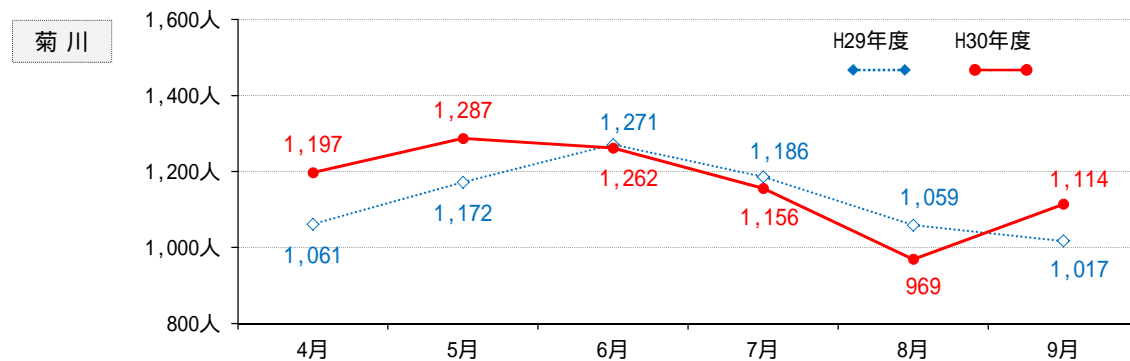
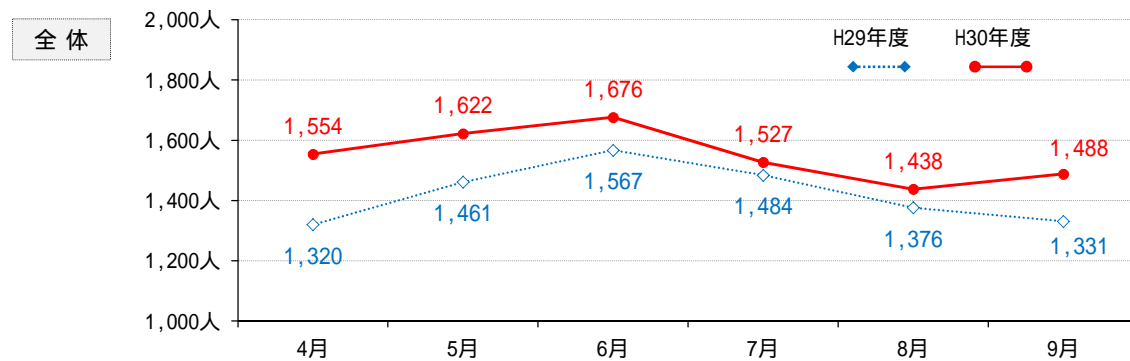

生活バスの料金が 100円になります!!

下関市では、交通の不便な地域を対象に、地域の皆さんの生活の交通を確保するため、生活バスを運行しています。
その生活バスの料金が、**4月2日(月曜日)**より距離に関係なく乗車1回につき**100円**になります。

地域内の移動手段である生活バスを守っていくためには、住民みんなで利用し、支えていくことが重要です。生活バスを維持し存続させていく為、積極的なご利用を今一度よろしくをお願いします。

サンデン交通、ブルーライン交通の路線バスは、100円にはなりません。

200円回数券をお持ちの方へ

200円券をお持ちの方は100円券へ交換いたしますので、下記窓口までお手持ちの200円券をご持参ください。

- 窓口
- ・豊田総合支所地域政策課：083-766-1055
 - ・菊川総合支所地域政策課：083-287-1115
 - ・豊北総合支所地域政策課：083-782-1914



生活バスは予約制です。ご利用の際は、まずご予約を！
詳しい利用方法は裏面をご覧ください。

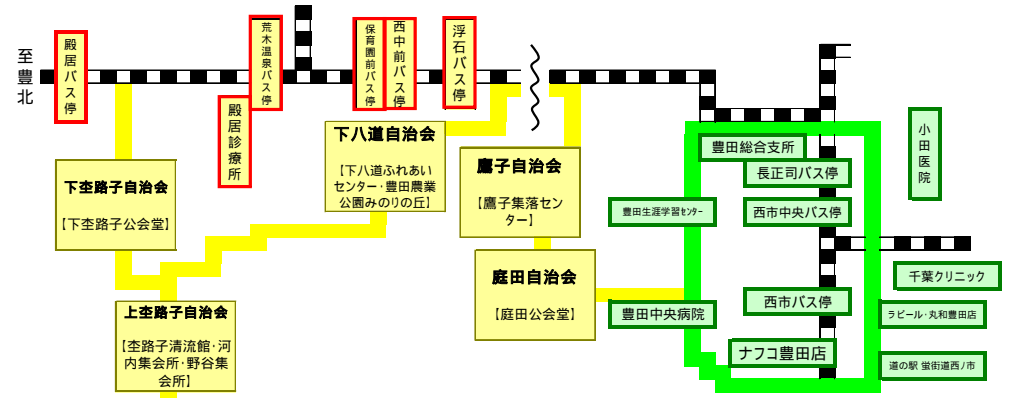

- ・利用料は回数券または現金でお願いします。
- ・回数券は**生活バス車内**及び**地域政策課**で購入できます。

生活バス回数券販売の種類と料金

50円券 11枚綴りで、500円
100円券 11枚綴りで、1,000円

運行時刻及び予約方法

予約電話番号	0120-39-1142		
西市車庫発時刻	1便	2便	3便
	8:00	13:00	15:00
予約〆切時間等	3日前から当日出発時刻の30分前まで		
	(1便は前日の午後7時まで)		
	受付時間 午前9時から午後7時まで		
運休日	日曜日・祝日、12月29日から翌1月3日		

・まず、ご予約を！ およその到着時間をお知らせします。

(バスの中でも予約できます。)

・予約によって運行する制度です。予約がない場合は運行しません。

・予約状況(定員)によっては、ご希望の便に乗車いただけない場合があります。

予約状況により、降車する場所への到着時刻が以前よりも遅延する場合があります。

問い合わせ先: 豊田総合支所地域政策課 766-1055

生活バスの料金が 100円になります!!

下関市では、交通の不便な地域を対象に、地域の皆さんの生活の交通を確保するため、生活バスを運行しています。
その生活バスの料金が、**4月2日(月曜日)**より距離に関係なく乗車1回につき**100円**になります。

地域内の移動手段である生活バスを守っていくためには、住民みんなで利用し、支えていくことが重要です。生活バスを維持し存続させていく為、積極的なご利用を今一度よろしくをお願いします。

サンデン交通、ブルーライン交通の路線バスは、100円にはなりません。

200円回数券をお持ちの方へ

200円券をお持ちの方は100円券へ交換いたしますので、下記窓口までお手持ちの200円券をご持参ください。

- 窓口
- ・豊田総合支所地域政策課：083-766-1055
 - ・菊川総合支所地域政策課：083-287-1115
 - ・豊北総合支所地域政策課：083-782-1914



生活バスは予約制です。ご利用の際は、まずご予約を！
詳しい利用方法は裏面をご覧ください。

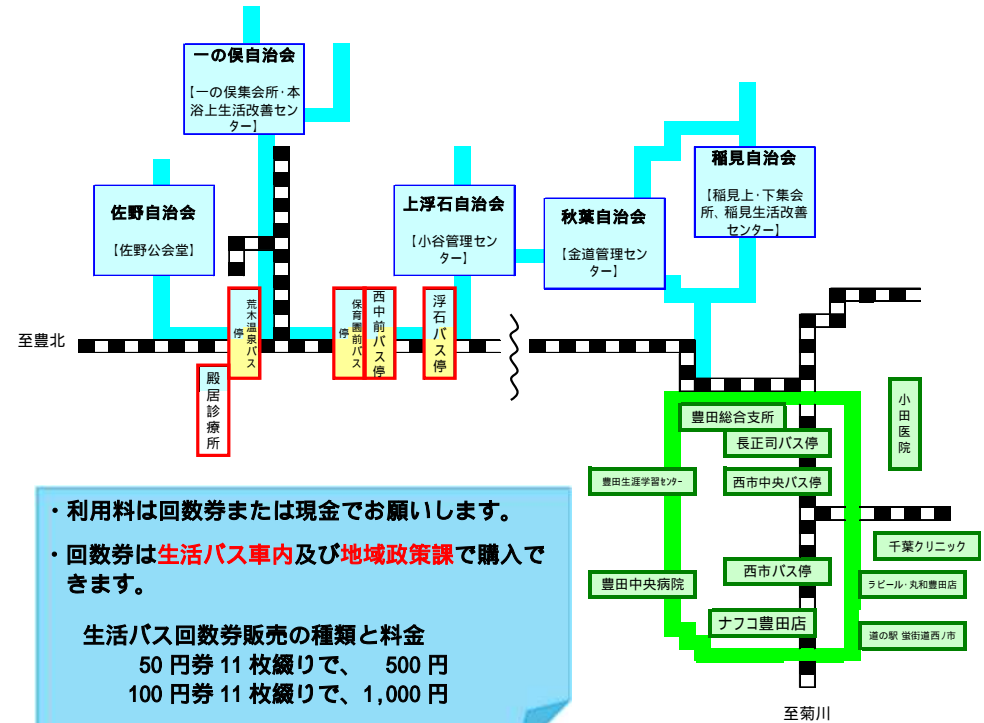

- ・利用料は回数券または現金でお願いします。
- ・回数券は**生活バス車内**及び**地域政策課**で購入できます。

生活バス回数券販売の種類と料金
50円券 11枚綴りで、500円
100円券 11枚綴りで、1,000円

・運行時刻及び予約方法

予約電話番号	0800-200-8220		
西市車庫発時刻	1便	2便	3便
	8:00	11:30	13:30
予約切時間等	3日前から当日出発時刻の30分前まで (1便は前日の午後7時まで)		
	受付時間 午前9時から午後7時まで		
運休日	日曜日・祝日、12月29日から翌1月3日		

- ・まず、ご予約を！ およその到着時間をお知らせします。
(バスの中でも予約できます。)
- ・予約によって運行する制度です。予約がない場合は運行しません。
- ・予約状況(定員)によっては、ご希望の便に乗車いただけない場合があります。
予約状況により、降車する場所への到着時刻が以前よりも遅延する場合があります。

問い合わせ先: 豊田総合支所地域政策課 766-1055

生活バスの料金が 100円になります!!

下関市では、交通の不便な地域を対象に、地域の皆さんの生活の交通を確保するため、生活バスを運行しています。

その生活バスの料金が、**4月2日(月曜日)**より距離に関係なく乗車1回につき**100円**になります。

地域内の移動手段である生活バスを守っていくためには、住民みんなで利用し、支えていくことが重要です。生活バスを維持し存続させていく為、積極的なご利用を今一度よろしくお祈いします。

サンデン交通、ブルーライン交通の路線バスは、100円にはなりません。

200円回数券をお持ちの方へ

200円券をお持ちの方は100円券へ交換いたしますので、下記窓口までお手持ちの200円券をご持参ください。

- 窓口
- ・豊田総合支所地域政策課：083-766-1055
 - ・菊川総合支所地域政策課：083-287-1115
 - ・豊北総合支所地域政策課：083-782-1914



生活バスは予約制です。ご利用の際は、まずご予約を！
詳しい利用方法は裏面をご覧ください。

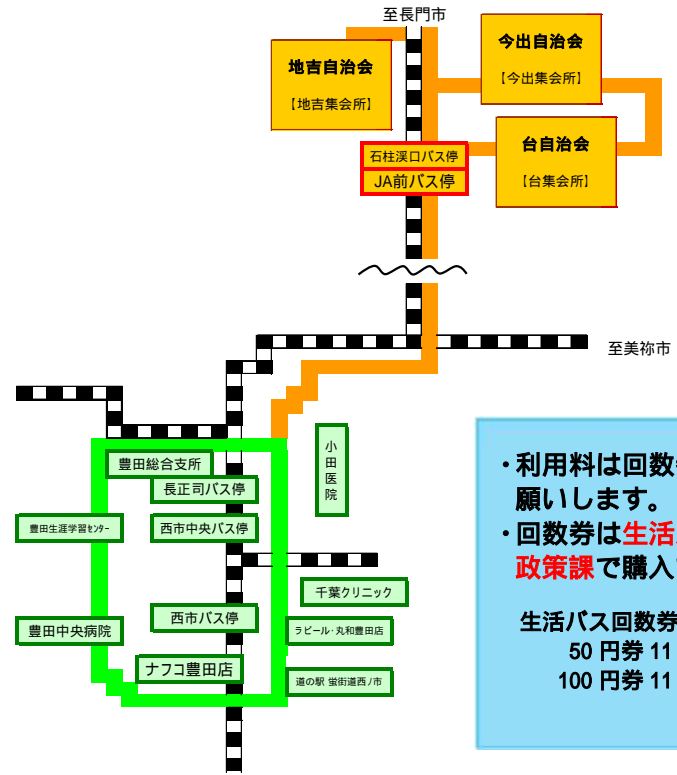

- ・利用料は回数券または現金でお願いします。
- ・回数券は**生活バス車内**及び**地域政策課**で購入できます。

生活バス回数券販売の種類と料金
50円券 11枚綴りで、500円
100円券 11枚綴りで、1,000円

・運行時刻及び予約方法

予約電話番号	0800-200-8220		
西市車庫発時刻	1便	2便	3便
	8:00	11:30	13:30
予約〆切時間等	3日前から当日出発時刻の30分前まで (1便は前日の午後7時まで)		
	受付時間 午前9時から午後7時まで		
運休日	日曜日・祝日、12月29日から翌1月3日		

・まず、ご予約を！ およその到着時間をお知らせします。

(バスの中でも予約できます。)

・予約によって運行する制度です。予約がない場合は運行しません。

・予約状況(定員)によっては、ご希望の便に乗りいただけない場合があります。

予約状況により、降車する場所への到着時刻が以前よりも遅延する場合があります。

生活バスの料金が 100円になります!!

下関市では、交通の不便な地域を対象に、地域の皆さんの生活の交通を確保するため、生活バスを運行しています。

その生活バスの料金が、4月2日(月曜日)より距離に関係なく乗車1回につき **100円**になります。

地域内の移動手段である生活バスを守っていくためには、住民みんなで利用し、支えていくことが重要です。生活バスを維持し存続させていく為、積極的なご利用を今一度よろしくお願いします。

サンデン交通、ブルーライン交通の路線バスは、100円にはなりません。

200円回数券をお持ちの方へ

200円券をお持ちの方は100円券へ交換いたしますので、下記窓口までお手持ちの200円券をご持参ください。

- 窓口
- ・豊田総合支所地域政策課：083-766-1055
 - ・菊川総合支所地域政策課：083-287-1115
 - ・豊北総合支所地域政策課：083-782-1914



生活バスは予約制です。ご利用の際は、まずご予約を！ 詳しい利用方法は裏面をご覧ください。

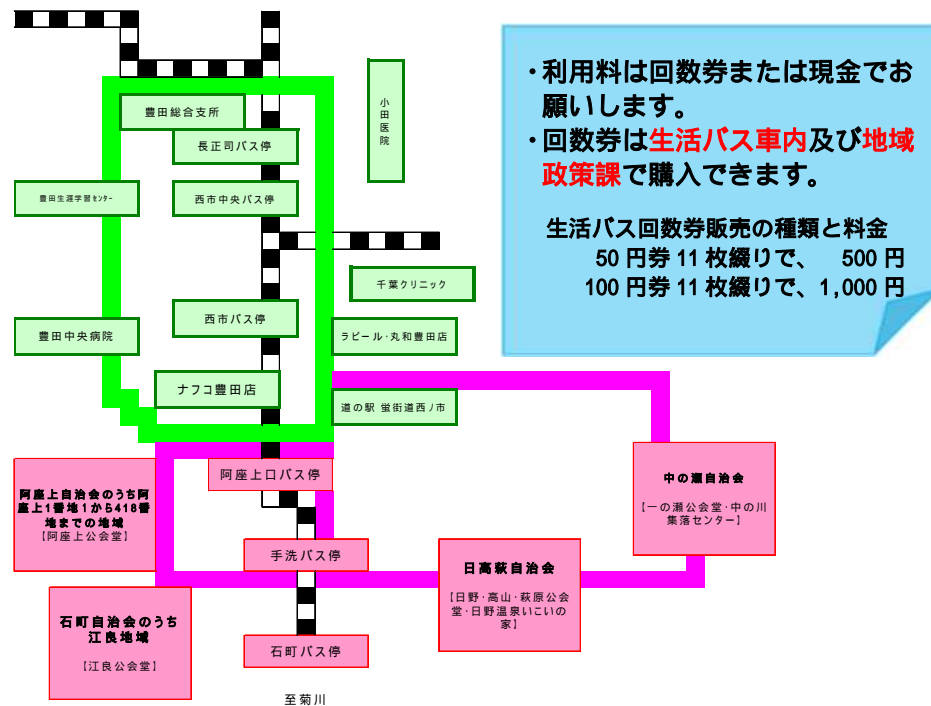

- ・利用料は回数券または現金でお願いします。
- ・回数券は生活バス車内及び地域政策課で購入できます。

生活バス回数券販売の種類と料金
50円券 11枚綴りで、500円
100円券 11枚綴りで、1,000円

・運行時刻及び予約方法

予約電話番号	0800-200-8220		
西市車庫発時刻	1便	2便	3便
	8:30	13:00	16:30
予約切時間等	3日前から当日出発時刻の30分前まで (1便は前日の午後7時まで)		
	受付時間 午前9時から午後7時まで		
連休日	日曜日・祝日、12月29日から翌1月3日		

・まず、ご予約を！ およその到着時間をお知らせします。

(バスの中でも予約できます。)

・予約によって運行する制度です。予約がない場合は運行しません。

・予約状況(定員)によっては、ご希望の便に乗車いただけない場合があります。

予約状況により、降車する場所への到着時刻が以前よりも遅延する場合があります。

みんなで乗ろう！ ワンコインバス！

下関市(菊川)生活バス 1乗車100円！！

注 生活バスのみ(サンデン交通、ブルーライン交通は対象外)

通勤、通学、通院、買物、温泉やプールに行きたいときなど、様々な目的でご利用いただけます。

誰でも、どこまで乗っても1乗車につき100円でご利用いただけます(小学生以下半額)。



近年は利用者数が減少傾向にあり、利用率が低い状態が続く路線については地域全体の効率的運送の観点から、廃止や減便等の検討も行わなくてはなりません。地域内の移動手段である生活バスを守って行くためには、住民みんなで利用し、支えて行く事が重要です。

生活バス維持のため、積極的なご利用をよろしくお願いいたします。

お得な回数券を、バスターミナル、生活バス車内、菊川総合支所地域政策課で販売しています。

50円券 × 11枚 = 500円(1セット)

100円券 × 11枚 = 1,000円(1セット)

お問い合わせは 菊川総合支所地域政策課 287-1115
バスターミナル 287-4312

市生活バスに関するアンケート調査

生活バスが4月2日から1乗車につき100円(ワンコイン)で乗ることができるようになりました。ぜひ多くの方にご利用いただきたいと考えており、このたび、アンケート調査を実施いたしますので、ご協力をお願いします。

➤問1 あなたのことについてお尋ねします。

住 所	下関市_____町 大字_____ (自治会名_____)			
性 別	1. 男性	2. 女性		
年 齢	1. 10代	2. 20代	3. 30代	4. 40代
	5. 50代	6. 60代	7. 70代	8. 80代以上

➤問2 あなたは、市が運行する生活バスが100円(ワンコイン)になったことを知っていましたか。

1. はい 2. いいえ

➤問3 あなたは、生活バスを利用したことがありますか。

1. 利用したことがある 2. 利用したことがない

(「問8へ」進んでください)

➤問4 生活バスを初めて利用したのは、ワンコイン化(100円)で運行を開始した4月2日以後ですか。

1. はい 2. いいえ

(「問6へ」進んでください)

➤問5 問4で「はい」と答えた方にお尋ねします。生活バスを利用した理由は何ですか。

1. ワンコイン化(100円)になったので利用した
2. その他の理由

(_____)

➤問6 生活バスの利用に関してお尋ねします。

(1) 生活バスをどれくらいの頻度で利用されていますか。

月に_____回くらい

(2) あなたが主に利用されるバス停はどちらですか

住 所	_____停留所 から _____停留所
-----	----------------------

裏面もご協力をお願いします

(3)あなたが主に利用する目的は何ですか。下記の中から1つに を付けてください。

住 所	1.通院 2.買物 3.通学 4.通勤 5.その他()
-----	--

(4)あなたが主に利用されるバスのダイヤは何時頃ですか。

住 所	行き _____ 時台 帰り _____ 時台
-----	------------------------------

➤問7 生活バスの改善してほしいところについてお尋ねします。

改善してほしいところに を付けてください。(複数回答可)

また、改善してほしい意見を〔 〕内にご記入ください。

- 1.路線 2.バス停 3.運行方法 4.バス車両 5.ダイヤ
6.料金(回数券・定期券含む) 7.その他()

改善意見

➤問8 「問3」で生活バスを利用したことがないと回答された方にお尋ねします。

(1)利用しない理由について、あてはまるものに を付けてください。(複数回答可)

- 1.近くにバス路線がないから
2.利用しやすい運行ダイヤではないから
3.運転本数が少ないから
4.バス停が遠いから
5.車・バイク・自転車があり、バスを利用しなくてもよいから
6.徒歩による外出だけでバスを利用しなくてもよいから
7.その他()

(2)(1)の回答について、改善された場合、生活バスを利用されますか。あてはまるものに を付けてください。また、改善してほしい意見を〔 〕内にご記入ください。

- 1.改善されれば利用したい 2.改善されても利用しない

改善意見

ご協力ありがとうございました

自由意見欄

下関市 生活バス 全体路線図

